

#### Benötigte Werkzeuge

- Bohrmaschine mit 5 mm und 8 mm SDS
- diverse HSS-Bohrer 3,5 mm, 4,2 mm, 6,5 mm
- Akkuschauber mit Bits TX 15, 20, 25, 30 mm PH2 Kreuz
- diverse Inbusschlüssel
- Wasserwaage mind. 1 m oder Laser
- kleine Holzkeile
- diverse Kreuzschraubendreher
- mehrere Holzklötze 15 cm hoch
- mehrere Glasklötzchen 5 mm
- Hammer, Gummihammer
- Popnietzange
- Standardwerkzeug
- mind. 2 Scherenwagenheber
- Kapp- und Gärungssäge mit Blatt für Alu
- Handkreissäge bei Bedarf mit Blatt für Kunststoff und NE Metalle

#### Teilekurzbezeichnungen:

SPL	- linkes Seitenteil
SSL	- linkes Teil für Seitenwand
SPM	- Mittelteil
SPR	- Rechtes Seitenteil
SSR	- rechtes Teil für Seitenwand
TW	- Trennwand
SWF	- Seitenwand mit Fuß
SCHW	- Schamwand
TUL	- Tür links
TUR	- Tür rechts
RSP	- Rohrspiegel

# MONTAGEANLEITUNG

## 30 FT/FN-LF

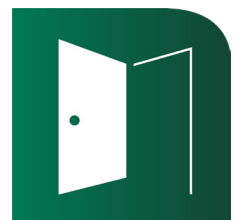

## Anzeichnen der Wandanschlüsse (U-Profile)

Die Kabinen-Achsmaße (Maß 1) sind ggf. aus Ihrer Zeichnung zu entnehmen. Falls keine Maße angegeben sind, wird die Breite der Anlage in gleiche Teile aufgeteilt.

Diese Achsmaße werden durch einen senkrechten Strich markiert. Das U-Profil wird auf den senkrechten Strich gestellt um die Bohrungen zu kennzeichnen.

Für das Achsmaß des Wandanschlusses "a" sind zu der Trenwandtiefe 25 mm hinzuzurechnen. Mit der Wasserwaage einen senkrechten Strich ziehen und die Bohrungen anzeichnen.

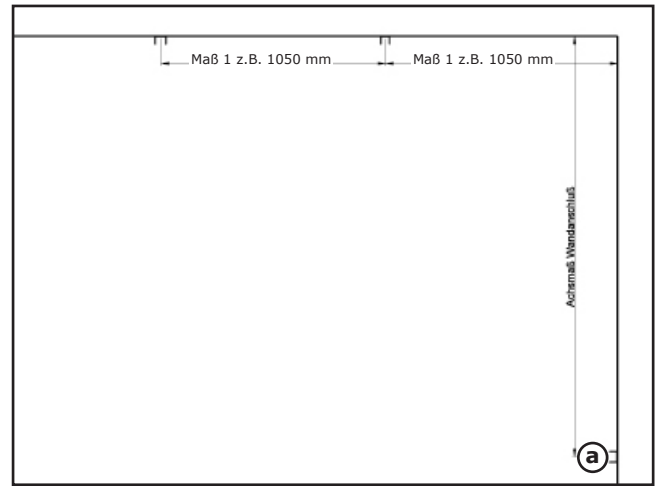

## Befestigen der U-Profile an Wand, Boden und Decke

Auf Rohre und Leitungen achten!!  
8 mm Löcher bohren und Dübel 8 x 51 mm einsetzen.  
Die U-Profile mit Unterlegscheiben und Spaxschrauben 5 x 60 mm befestigen.

### Folgende Reihenfolge beim Befestigen der U-Profile beachten:

- Die senkrechten U-Profile auf Maß ablängen (von Boden bis Decke) und montieren.
- Die U-Profile 30 mm für die hintere TW und SW für Boden und die Decke ablängen und befestigen.  
Formel: TW-Breite minus 44 mm.

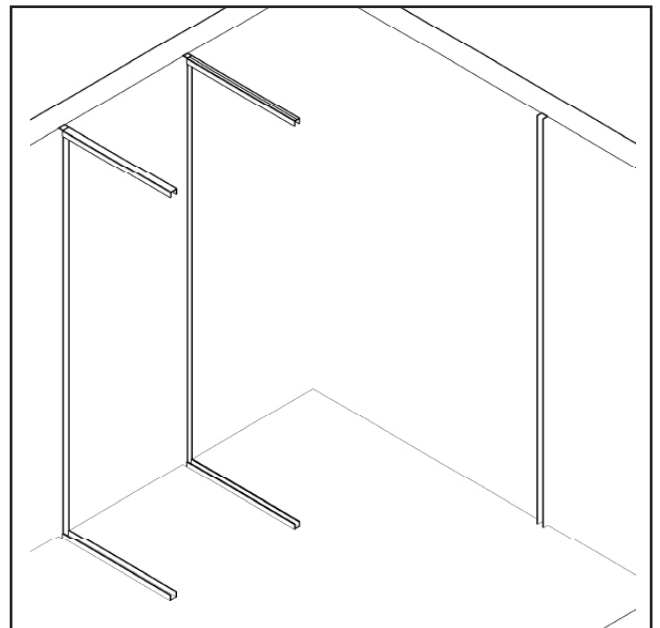
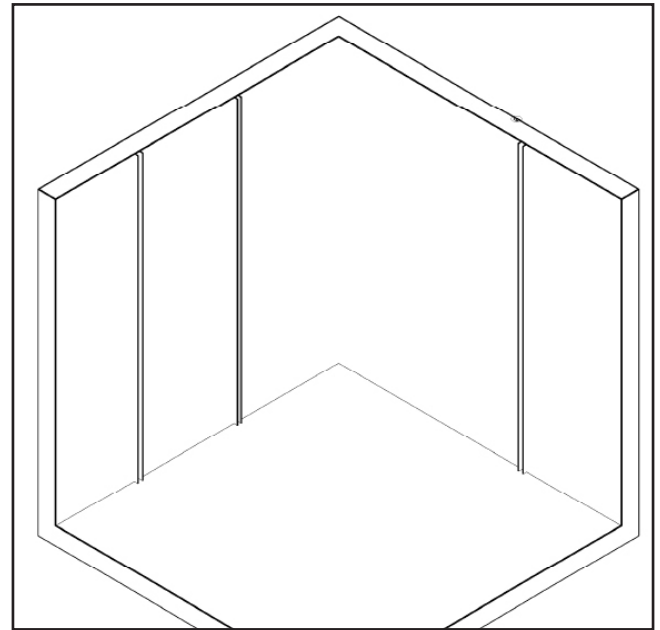

## Einsetzen der hinteren Trenn- und Seitenwände

Die Wände in die U-Profile stellen.  
Diese Wände ausrichten und 4,3 mm vorbohren.

Nun die TW und SW mit Schrauben 4,8 x 16 mm verschrauben.

Jetzt werden die H-Profile auf Länge geschnitten und mit 4,8 x 16 mm Schrauben auf die TW geschraubt.

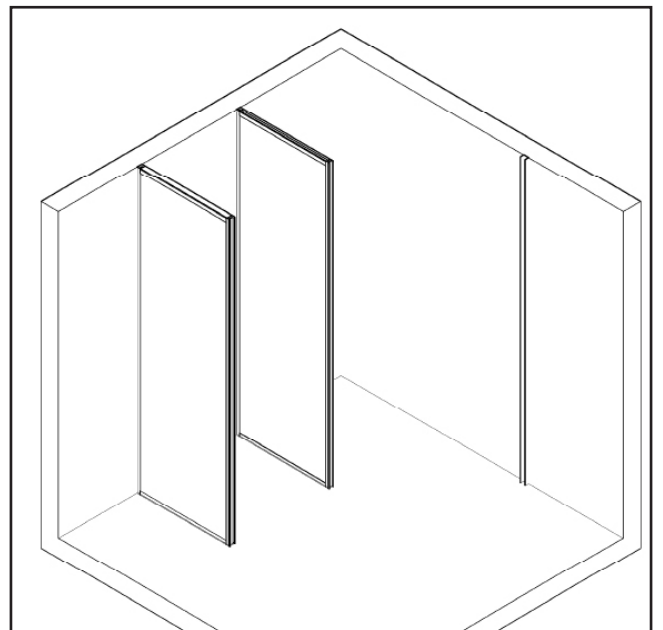
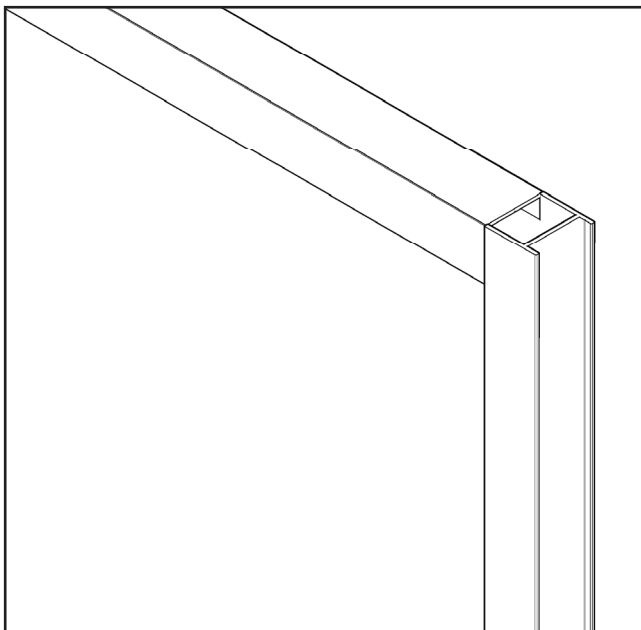
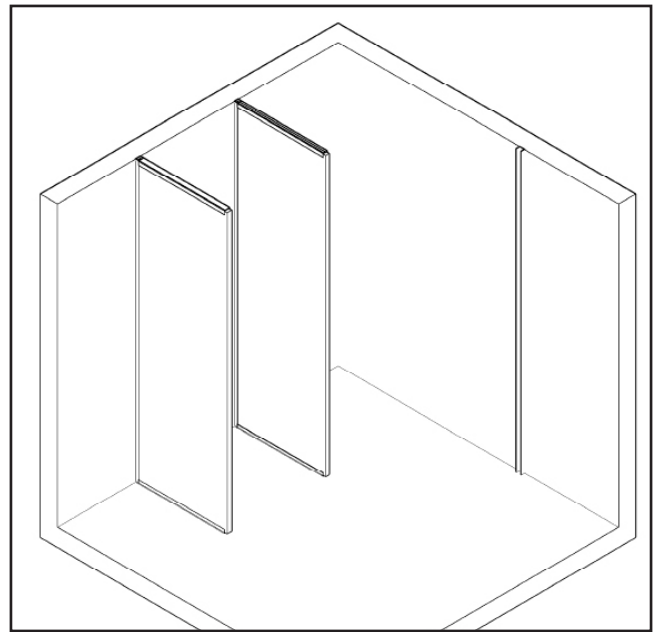

## Ablängen + Befestigen der vorderen U-Profile für TW und SW an Boden und Decke

- Die U-Profile 30 mm für die vordere TW für Boden und Decke ablängen und befestigen.  
Formel: TW-Breite = Länge U-Profil.

die

- Die U-Profile 30 mm für die vordere SW für Boden und Decke ablängen und befestigen.  
Hier muss das U-Profil an das Eckprofil angepasst werden!

die

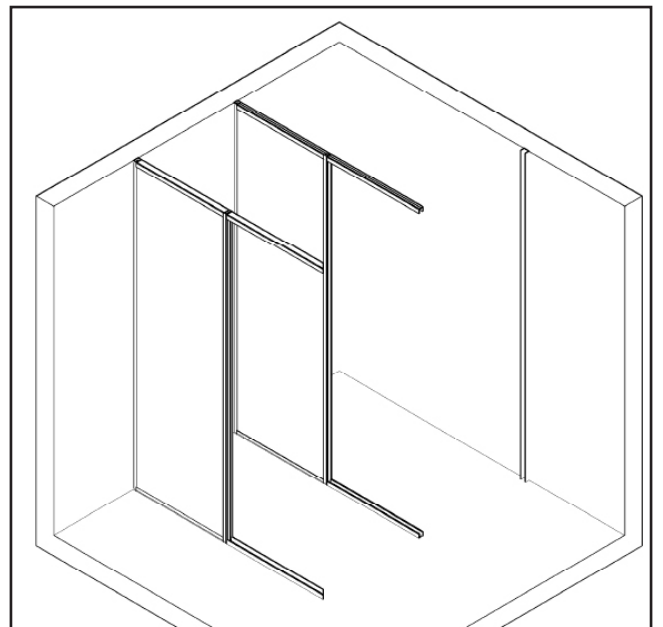
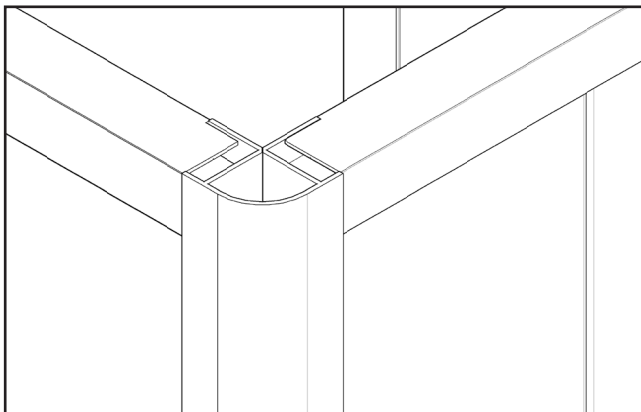

## Einsetzen der vorderen Trenn- und Seitenwände

Die Wände in die H-Profile stellen.  
Diese Wände ausrichten und 4,3 mm vorbohren.

Nun die TW und SW mit Schrauben 4,8 x 16 mm verschrauben.

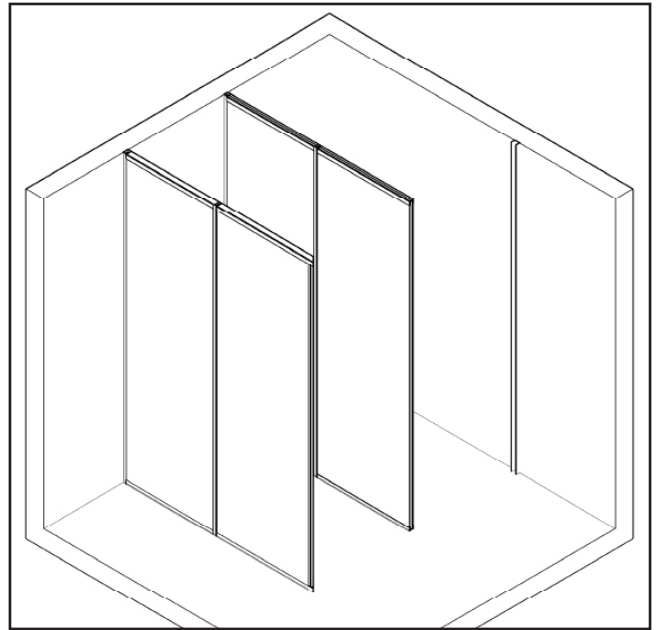
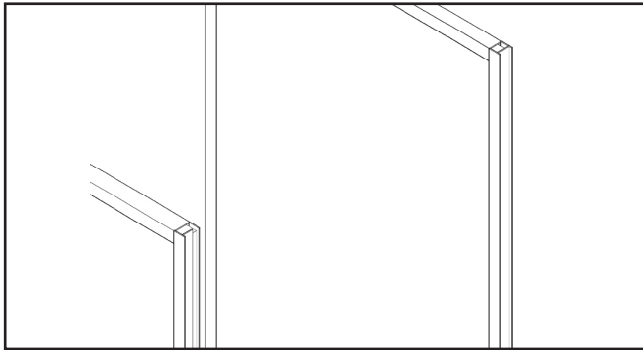

## Ablängen + Befestigen der U-Profile für die Vorderfront an Boden und Decke

Die U-Profile für den Boden und die Decke ablängen und befestigen. Die Profile für den SPM sind schon werkseitig abgelängt.  
Das U-Profil für einen SPL oder SPR muß vor Ort abgelängt werden. Das durchlaufende U-Profil an der Decke wird im Werk aufgetrennt und muß vor Ort nur auf Maß abgelängt und an das Eckprofil angepasst werden.  
Das Auftrennen ist nötig, da sonst die Spiegelteile nicht montiert werden können.

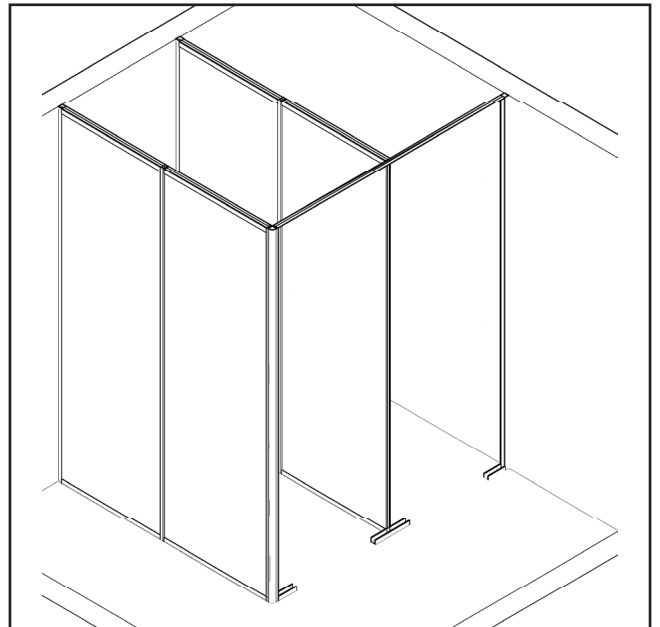

Nun wird das U-Profil glatt (30/17/30) auf den SPM geschraubt. Dieses Profil hat die gleiche Länge wie die Spiegelteile und muß nicht zugeschnitten werden.  
Weiterhin wird das Eckprofil abgelängt und auf die SW gesteckt.  
Auch hier mit einem 4,3 mm Bohrer ca. 2 mm tief vorbohren.  
Beim Befestigen des U-Profils auf dem SMP unbedingt die in der **Zeichnung** angegebene Teilung beachten!

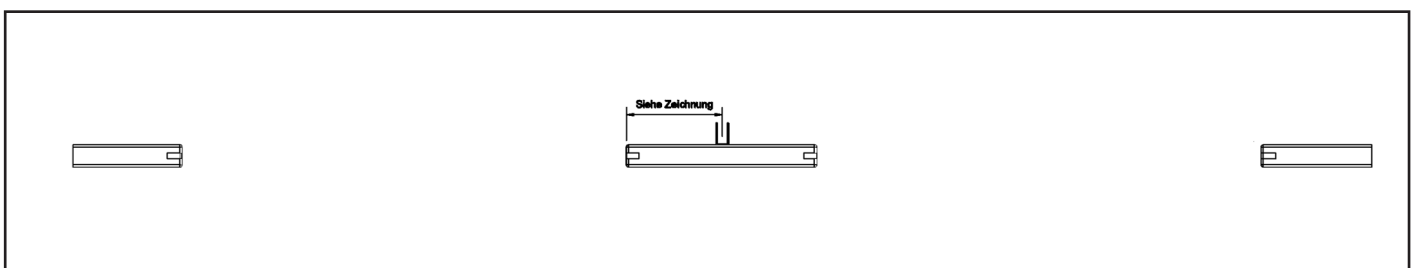
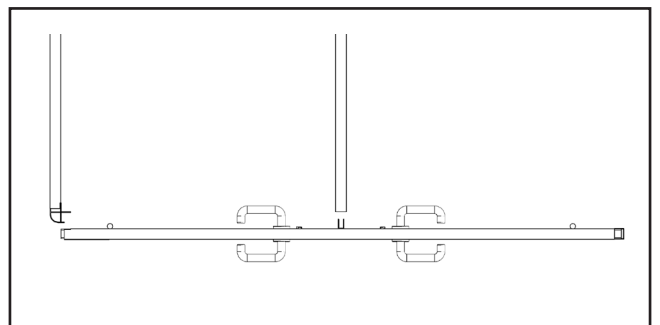

## Einsetzen der Vorderfrontteile und Blenden

Als nächstes können die Vorderfrontteile in die U-Profile eingesetzt werden.

Die TW ist zur Aufnahme des U-Profiles vorne mit einer Nut versehen.

Den SPM fest an die TW drücken, vorbohren, senken und mit Lochschrauben 4,5 x 25 mm verschrauben.

Die Schrauben werden mit Abdeckkappen versehen.

Den SSL in das Eckprofil stecken und 4,3 mm vorbohren. Dann wieder mit 4,8 x 16 mm Schrauben befestigen.

Den SPR nun in die U-Profile stellen. In den Blenden sind die Federn schon eingesetzt.

Nun in die Nut der Vorderfrontteile etwas Leim geben und die Blenden einsetzen.

Hierbei bitte beachten, dass die Blenden die gleiche Luft wie die Türen haben. Noch nicht entgültig verschrauben.

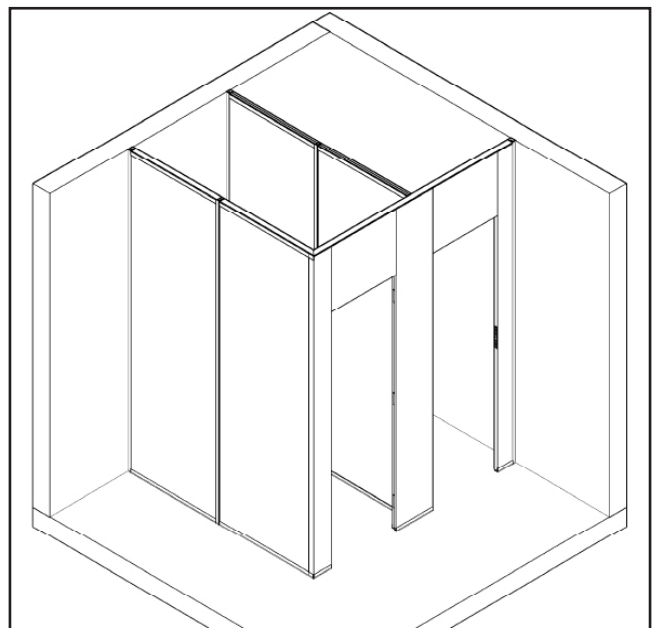
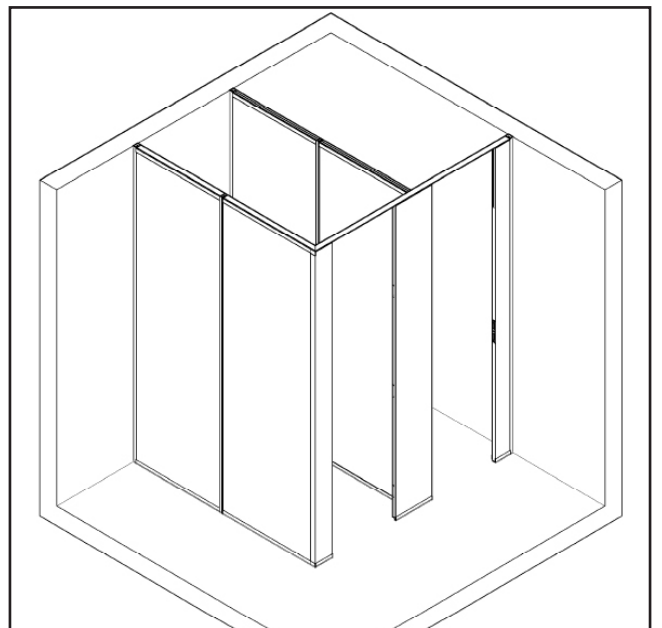
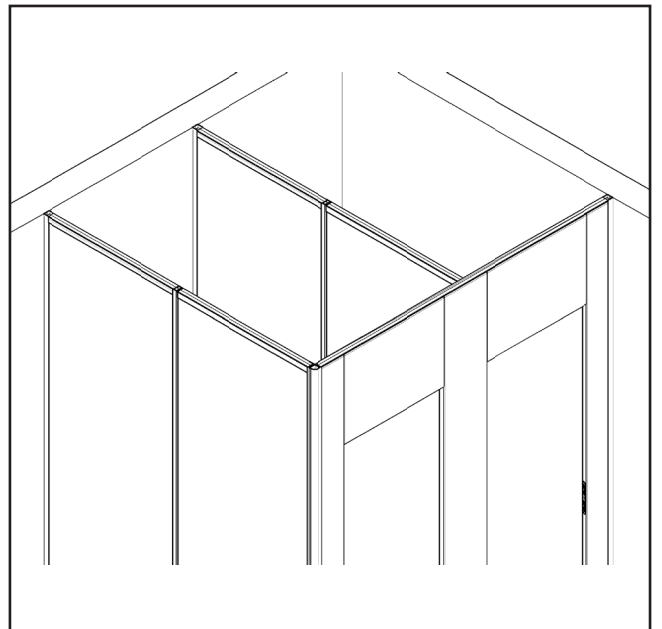

## Einsetzen der Türen

Nun werden die Türen eingehangen und die Bänder mit Schrauben 5 x 50 mm verschraubt.

## Ausrichten der Anlage

Den einwandfreien Türanschlag prüfen. Weiterhin prüfen, ob die Luft zwischen der Tür und der Blende und an der Schließseite überall gleich ist.

Durch das Anheben bzw. Absenken der Trenn- und Seitenwände kann der Anschlag der Türen verändert werden.

Alle Teile von innen an den U-Profilen mit Schrauben 4,8 x 16 mm befestigen.

Als Letztes die schon zugeschnittenen Flachmaterialien unten an die Vorderfrontteile kleben.  
Ebenfalls das Flachmaterial oben an der Decke ankleben.

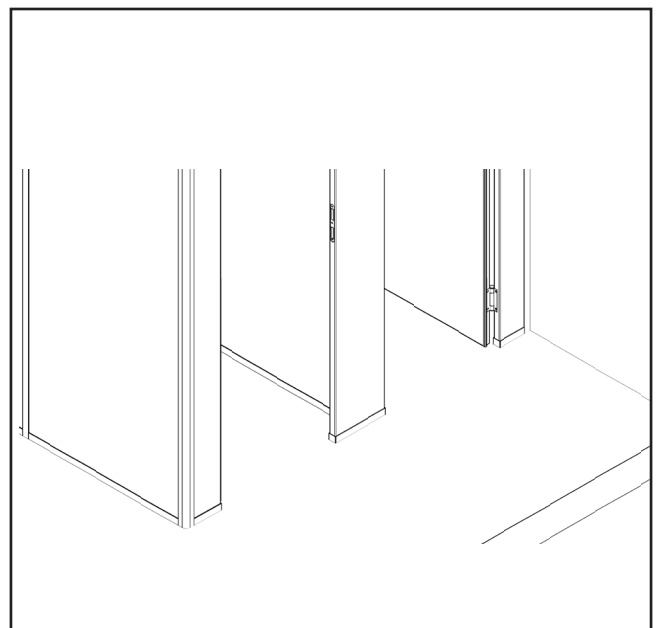
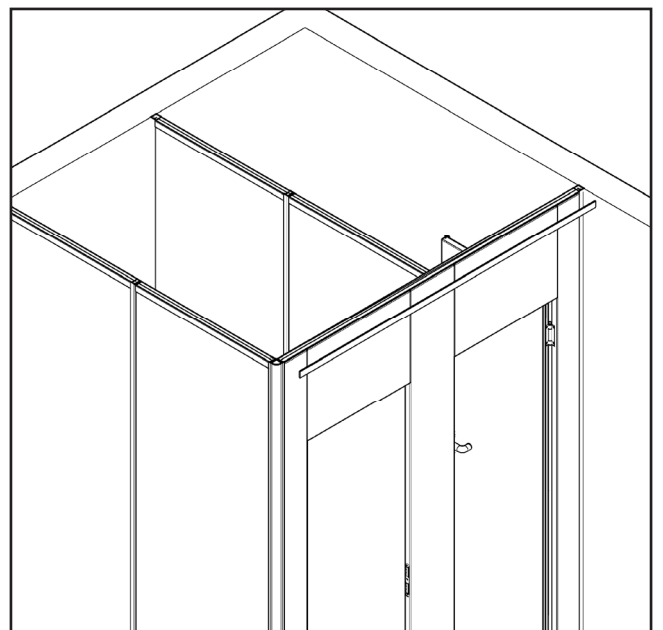
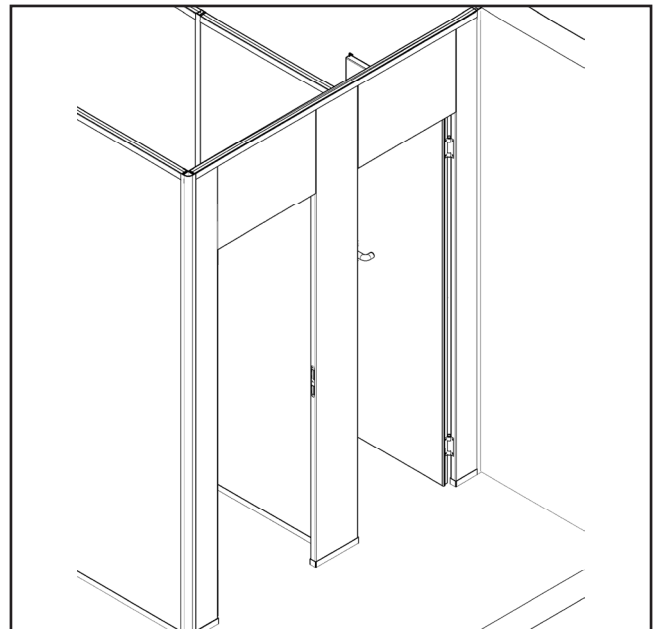

## Montage der Drückergarnitur

### Drücker:

Die Grundplatten A + F mit Schrauben 4 x 45 mm verschrauben.

Die Drückerrosetten (B) aufclipsen, den Drücker (C) durchstecken und das Gegenstück (D) aufsetzen.

Danach die Drücker mit der Madenschraube (E) arretieren.

### Verriegelung:

Abdeck-Rosette (G) aufclipsen, Riegelolive und Vierkant (H) zusammenführen und durch die Tür stecken. Danach die rot/weiß - Scheibe (I) aufsetzen (dabei darauf achten, daß weiß = offen und rot = geschlossen bedeutet).

Zum Schluss die Abdeck-Rosette (J) aufclipsen.

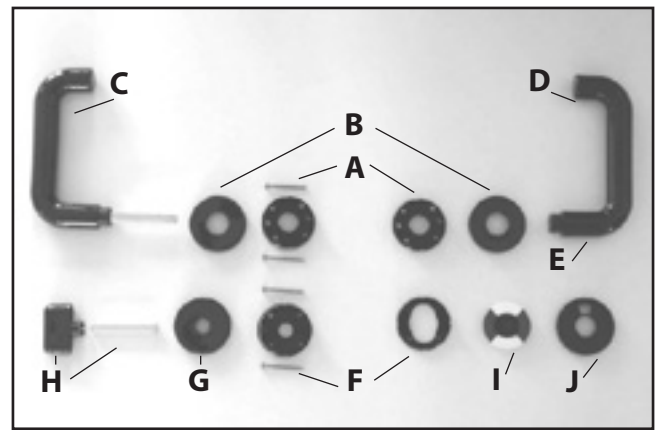

Achtung! Die Schrauben nicht zu fest anziehen, die Tür kann beschädigt werden.

## Gesamtansicht der fertig montierten Drückergarnitur



## Montage der Haken

Die Haken werden angezeichnet und anschließend mit 6 mm Dübel befestigt, bei Spanplatte mit Schrauben 4 x 25 mm.

Anschließend die Rosette aufschieben.

## Montage der Puffer

Die Puffer in Höhe der Türgriffe anzeichnen. Die Befestigung der Unterteile erfolgt mit einem 8 mm Dübel und Schrauben 5 x 50 mm mit Unterlegscheibe, bei Spanplatte mit Schrauben 4,8 x 32 mm.

Nun den Puffer aufdrücken.

## Aussparung

Wenn im Bereich der Wandanschlüsse eine Vormauerung liegt, ist eine Aussparung nötig. Die Vorgehensweise bleibt in diesem Fall wie in „Anzeichnen der Wandanschlüsse“ beschrieben.

Die TW, SW oder das Seitenteil müssen entsprechend der Vormauerung ausgeschnitten werden.

Dies sollte mit einer Handkreis- oder Stichsäge erfolgen.

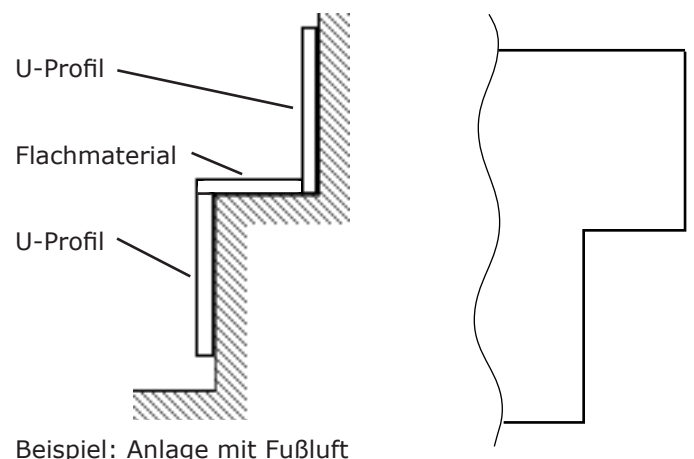

Beispiel: Anlage mit Fußluft

## Maßangaben 30FT/FN-LF

- VF - Maß nur von Wand zur Wand angeben. Ohne irgendwelche Abzüge
- Wenn mit SW nur mit Achsmaßen
- TW und SW - Maß nur Achsmaße
- Wenn die VF oder TW eine Aussparung hat, dann das Maß incl.der Vormauerung angeben.
- Wenn die Vormauerung > als 250mm ist Maß angeben.
- Einzele Achßmaße der Kabinen angeben.Nicht von Achse Toilettentopf zu Toilettentopf.
- Wenn die Türen mittig der Kabinen sein sollen unbedingt angeben.
- Wenn die Türansläge eine bestimmte Breite haben sollen unbedingt angeben.
- Unbedingt die Raumhöhe an verschiedenen Stellen messen.
- Türhöhe angeben
- TW und SW werden ab 1000mm Breite geteilt.

## Minimale Maße der Teile

Bezeichnung	Breite und Höhe
SPL und SPR	97 mm
SPM	200 mm
SSL und SSR	97 mm

## Höhen

Standard 2500 mm

Sonder nach Anfrage >2500 mm



meta Trennwandanlagen GmbH & Co. KG

Metastraße 2

D-56579 Rengsdorf

Telefon 0 26 34 / 66-0

Fax 0 26 34 / 66 450

[www.meta.de](http://www.meta.de)

[info@meta.de](mailto:info@meta.de)

02/24